



Q-HYDRAULIKA

ŠKRTICÍ VENTIL TYP UDDB 10

WK 496 230

2004

NG 10

do 20 MPa

80 dm³/min

POPIS FUNKCE

Ventil řízení průtoku typu UDDB 10 je přesným škrtícím regulačním prvkem.

Ventil se skládá z tělesa 1, stavěcího elementu 2 a škrtících elementů: pláště 3 a křivky 5.

Škracení se uskutečňuje na základě přiclouení okénka 4 spirálovou plochou křivky 5.

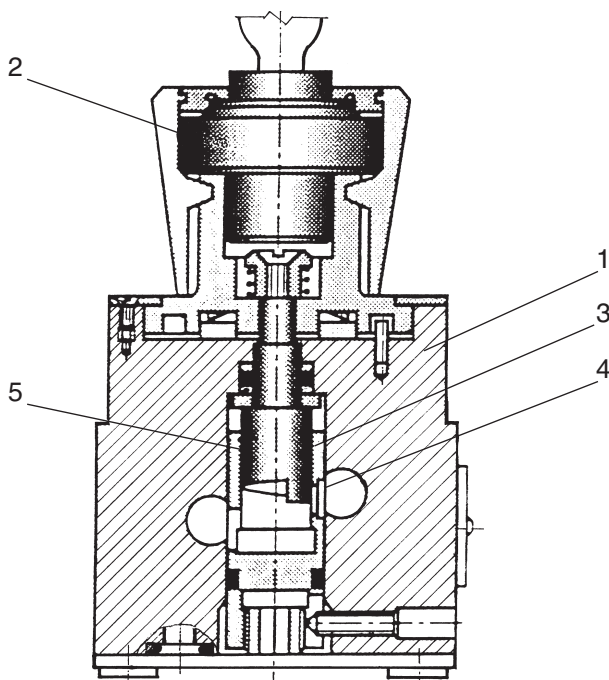

TECHNICKÉ ÚDAJE

Hydraulická kapalina	Minerální olej nebo fosfát ester	
Požadovaná filtrace	lepší než 16 mikronů	
Doporučená filtrace	lepší než 10 mikronů	
Jmenovitá viskozita kapaliny	37 mm ² /s při teplotě 328 K	
Rozsah viskozity	2,8 až 380 mm ² /s	
Optimální pracovní teplota (kapaliny v nádrži)	313 až 353 K (40 až 80 ° C)	
Rozsah pracovní teploty	243 až 353 K (-30 až 80 ° C)	
Úhel otáčení kolečka	300°	
Moment otáčení kolečka	do 10 MPa	1,1 Nm
	do 20 MPa	1,8 Nm
Hmotnost	1,4 kg	

CELKOVÉ ROZMĚRY

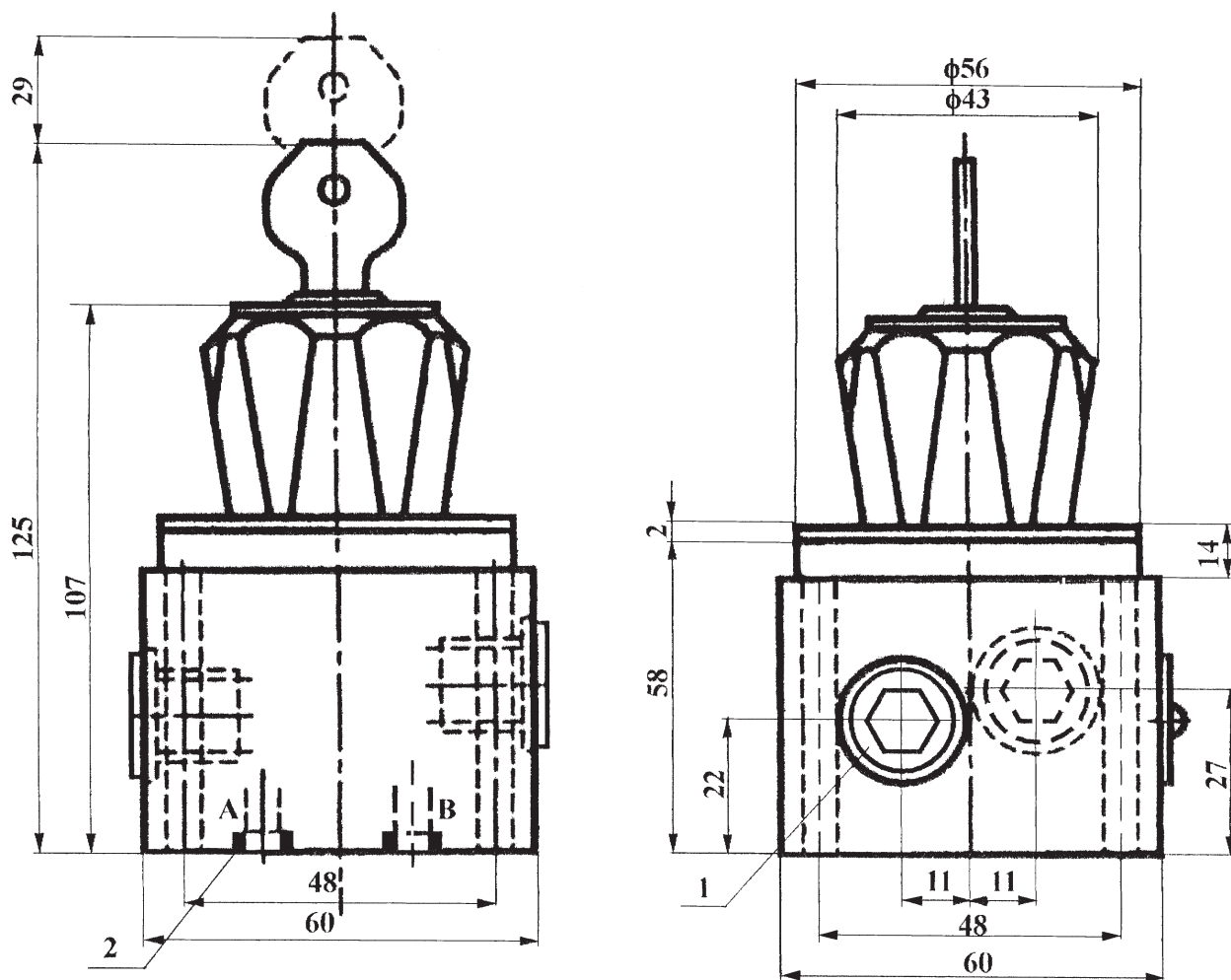

- 1 – alternativní připojení G 1/4 × 14 (A, B)
2 – O – kroužek 12 × 2 (2 kusy)

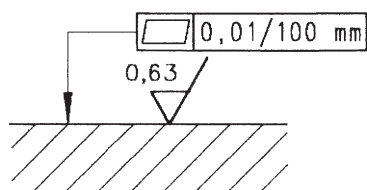

Požadovaná rovinnost a drsnost čelní plochy připojovací desky.

CHARAKTERISTIKY

Měřeno při $v = 41 \text{ mm}^2/\text{s}$ a $T = 323 \text{ K}$

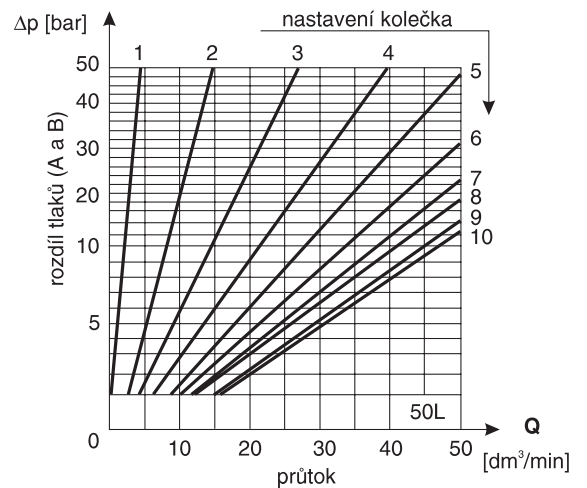
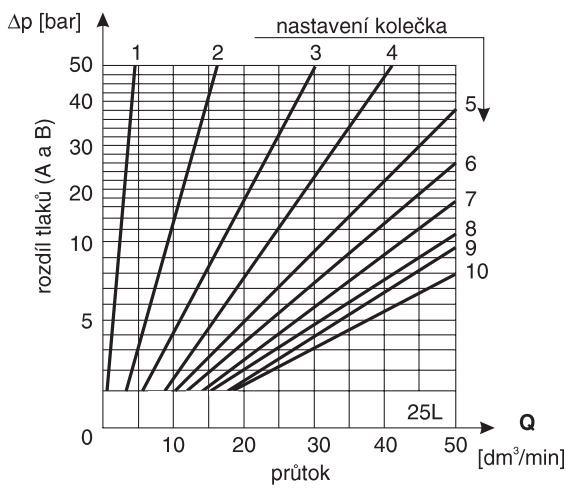
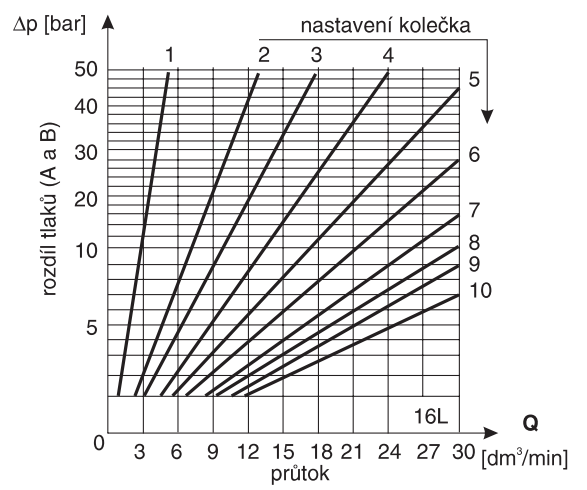
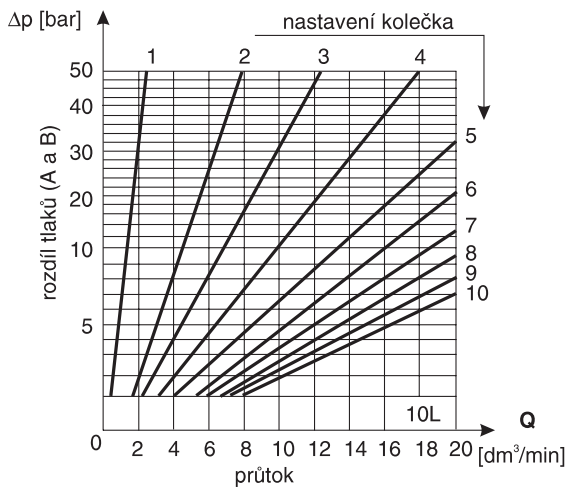
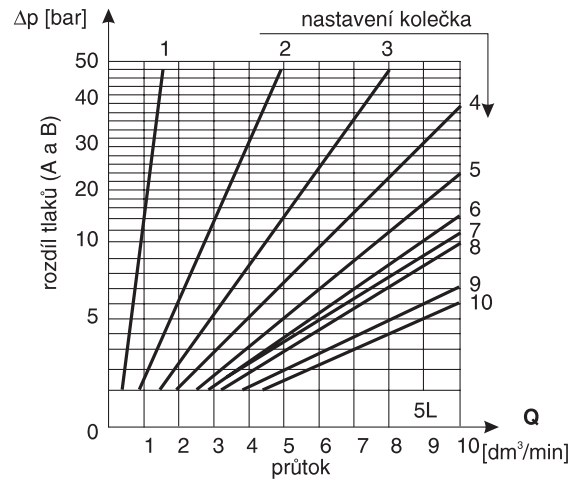
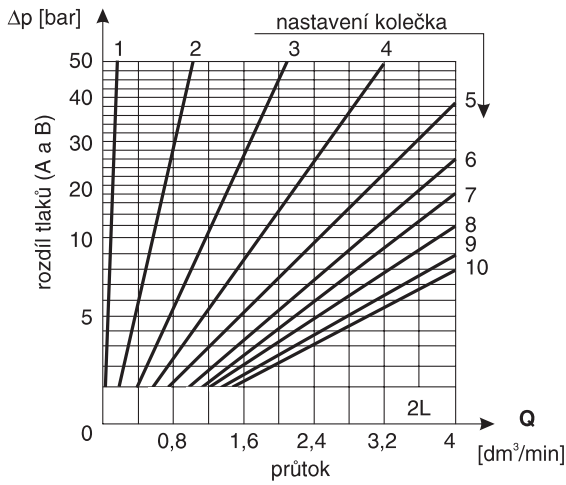

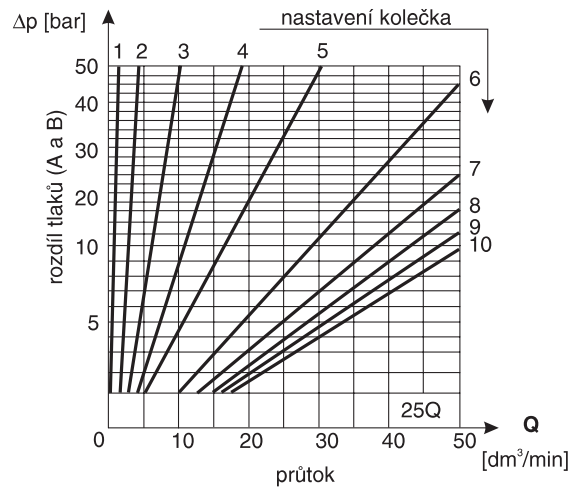
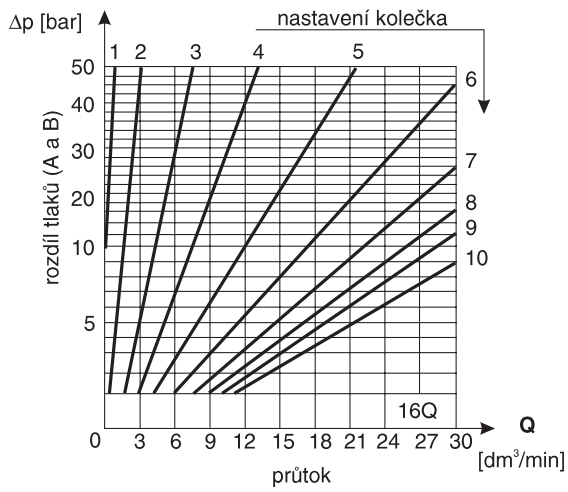
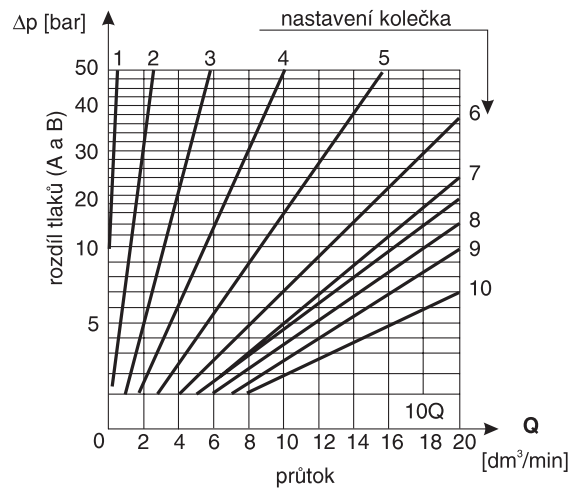
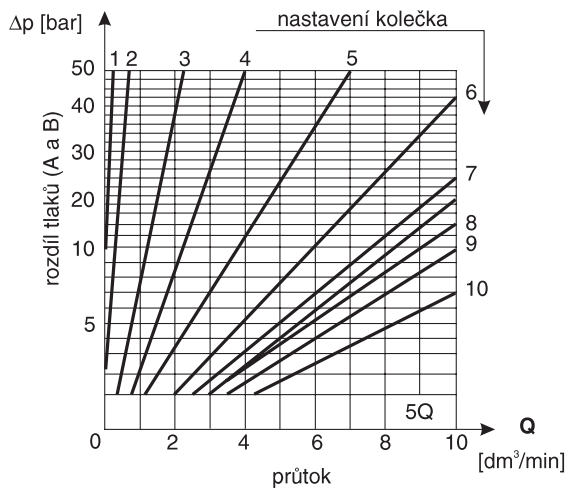

GRAFICKÝ SYMBOL

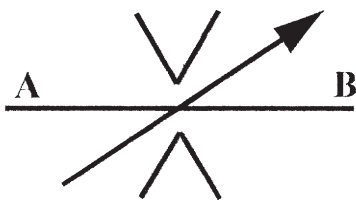

JAK OBJEDNAT

Společně s objednávkou musí být výrobcí zaslán i tento kód

UDDB 10

*

Škrťící ventil

Číslo série

2

= 02

(00 – 09 montážní a přípojovací rozměry nezměněny)

Rozsah průtoku:

Progresivní		Lineární	
5 dm ³ /min	= 5Q	2 dm ³ /min	= 2L
10 dm ³ /min	= 10Q	5 dm ³ /min	= 5L
16 dm ³ /min	= 16Q	10 dm ³ /min	= 10L
25 dm ³ /min	= 25Q	16 dm ³ /min	= 16L
25 dm ³ /min	= 25L		
50 dm ³ /min	= 50L		

Těsnění:

Kapaliny na bázi minerálních olejů

= bez označení

Kapaliny na bázi fosfát esteru

= V

Dodatečné požadavky

(musí být dohodnuty s výrobcem)

Příklad objednávacího kódu:

UDDB10 – 02 / 5 Q V

ROZMĚRY PŘIPOJOVACÍ DESKY

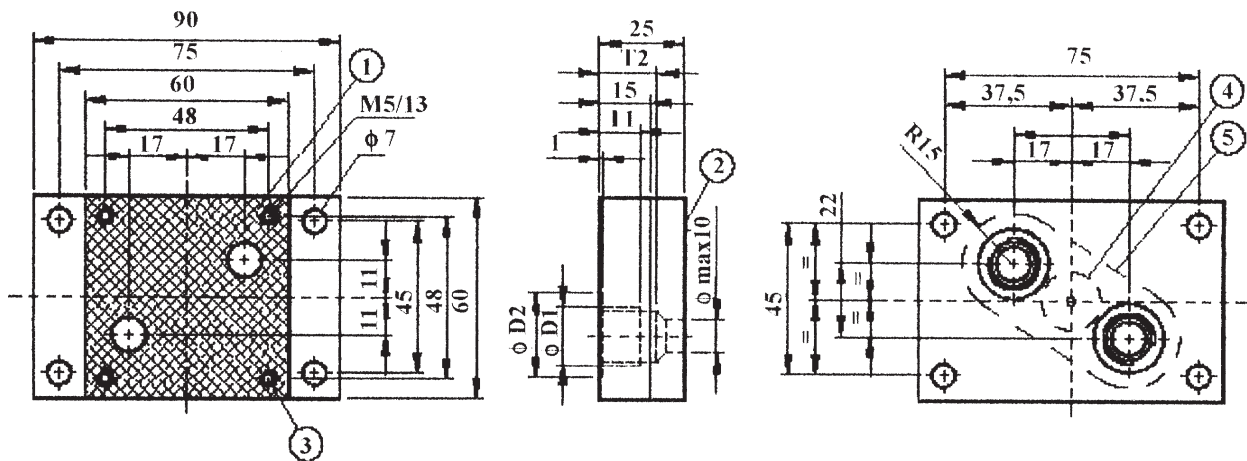

- 1 – Montážní plocha ventilu
- 2 – Broušená plocha
- 3 – Závitové otvory pro připevnění ventilu
- 4 – Průměr 20 – pro oporu clony
- 5 – Zahloubení v čelní ploše desky

Typ desky	Hmotnost	ØD1	ØD2	T1	T2	Montážní šrouby	Utahovací moment
G 44/01	0,9 kg	G 1/4	25	12	17	4 šrouby M5× 50 PN-74/M-82302-8,8 (DIN 912-8,8)	6 Nm
G 45/01		G 1/2	32	14	20		

Šrouby a deska není součástí ventilu. Nutno objednat samostatně.

Q-HYDRAULIKA, Rakovník

Rabasova 2281, 269 01 Rakovník, tel./fax: 313 514 718

e-mail: info@q-hydraulika.cz, www.q-hydraulika.cz