



Q-HYDRAULIKA

**ZPĚTNÝ VENTIL TYP UZZB 06****WK  
251/11006**

2004

velikost 6

do 31,5 MPa

20 dm<sup>3</sup>/min

Zpětné ventily typu UZZB 06 se používají k uzavření průtoku kapaliny v jednom směru, zatímco v opačném směru je průtok volný.

Ventily jsou určeny pro montáž na přípojovací desku a do systému mohou být namontovány, společně s přípojovací deskou, v libovolné poloze

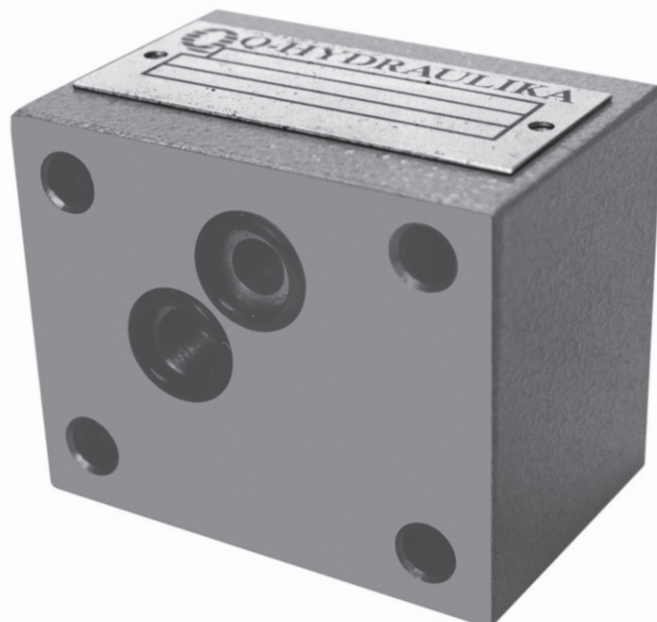
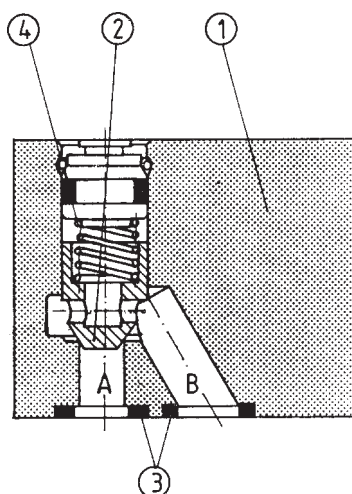
**POPIS FUNKCE**

pozice 3- O-kroužek 9,2×1,8 2 kusy

U zpětných ventilů typu UZZB 06 je uzavírací prvek, kuželka 2, tlačena do sedla v tělese 1. Průtok ventilem ve směru z A do B nadzvihává kuželku ze sedla a umožňuje volný průtok. Otvírací tlak závisí na předpětí pružiny.

V opačném směru, z B do A, pružina a kapalina tlačí kuželku do sedla a nepropustně uzavírají průtok.

## TECHNICKÉ ÚDAJE

Hydraulická kapalina	Minerální olej nebo fosfát ester
Jmenovitá viskozita kapaliny	37 mm <sup>2</sup> /s při teplotě 328 K
Rozsah viskozity	2,8 až 380 mm <sup>2</sup> /s
Optimální pracovní teplota (kapaliny v nádrži)	313 až 328 K
Rozsah teploty kapaliny	243 až 343 K
Požadovaná filtrace	16 μm
Doporučená filtrace	10 μm
Maximální pracovní tlak	31,5 MPa
Otevírací tlak	0,05; 0,1; 0,15 MPa
Hmotnost	0,5 kg

## CELKOVÉ ROZMĚRY

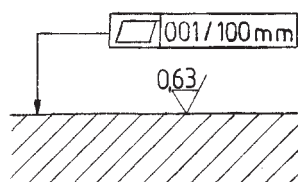
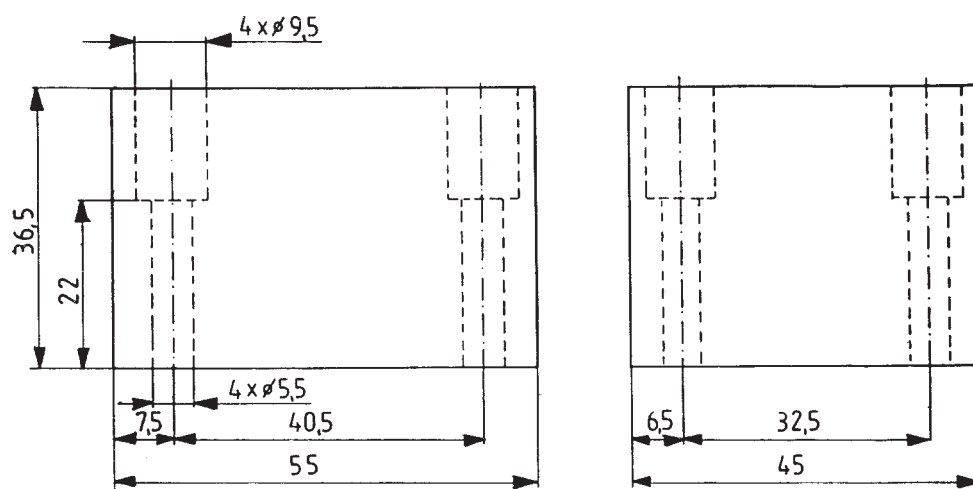

Požadovaná rovinnost a drsnost  
čelní plochy přípojovací desky

## CHARAKTERISTIKY

měřeno při  $v = 41 \text{ mm}^2/\text{s}$  a  $T = 323 \text{ K}$

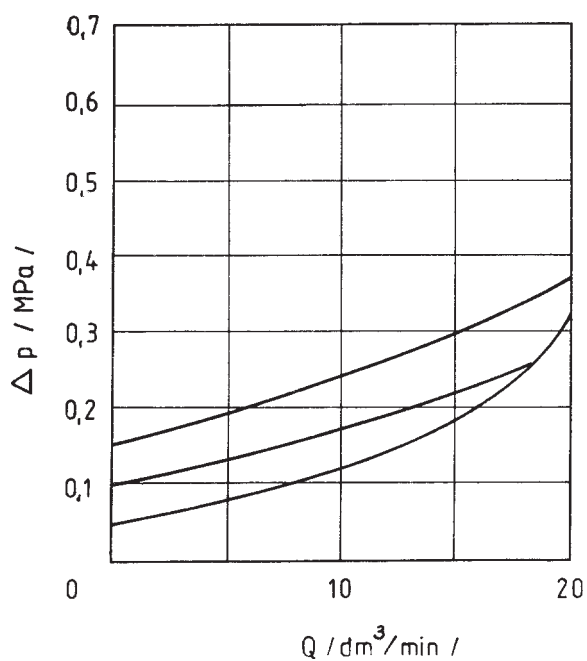

## SCHÉMA

Grafický symbol

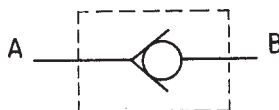

## ROZMĚRY PŘIPOJOVACÍ DESKY

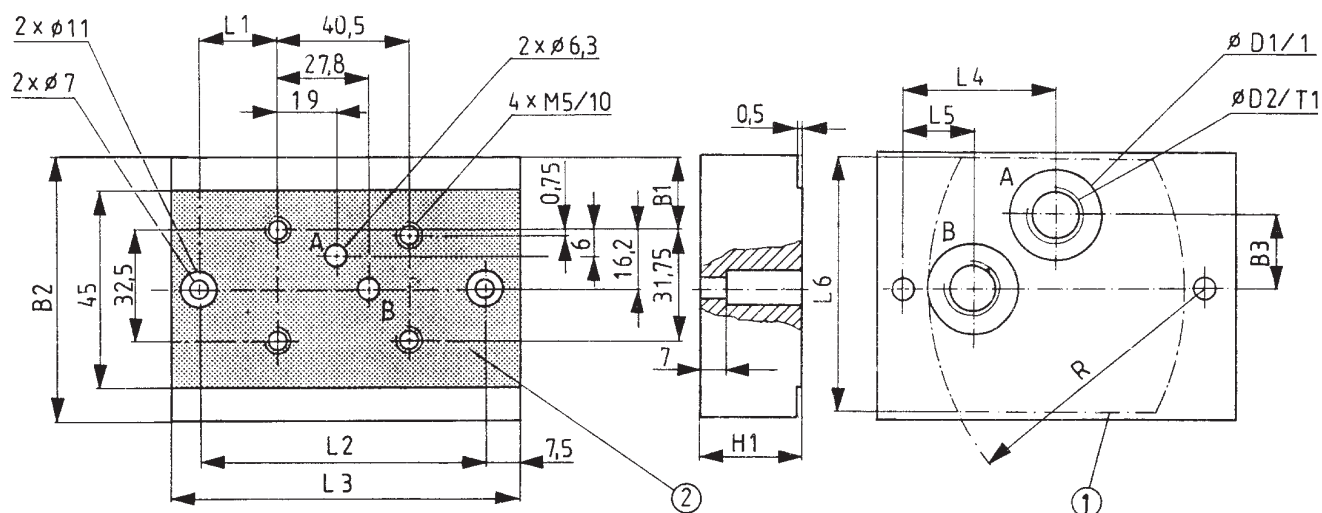

- 1- zhloubení na čele připojovací desky  
2- styčná čelní plocha

Typ	D1	D2	L1	L2	L3	L4	L5	L6	B1	B2	B3	R	H1	T1
G341/01/s	22	G1/4	21	80	95	40	25	56	12,7	58	17	70	25	13
G342/01/s	28	G3/8	26	90	105	45	21	77	23,7	80	22	85	30	13
G341/02/s	22	M14×1,5	21	80	95	40	25	56	12,7	58	17	70	25	15
G342/02/s	27	M16×1,5	26	90	105	45	21	77	23,7	80	22	85	30	16

Ventil se připevňuje k připojovací desce pomocí šroubů M5×30 –10.9 PN-74/M-82302 (DIN 912) utahovacím momentem 47 Nm.

Připevňovací šrouby a připojovací desku je nutno objednat zvlášť.

## JAK OBJEDNAT

Společně s objednávkou musí být výrobcí zaslán i tento kod

**UZZB06 - - / \***

### Číslo série

20 = 20  
(20-29) - montážní a přípojovací rozměry nezměněny

### Otevírací tlak

Bez pružiny = 00  
Otevírací tlak 0,05 MPa = 05  
Otevírací tlak 0,10 MPa = 10  
Otevírací tlak 0,15 MPa = 15

### Těsnění

Kapaliny na bázi minerálního oleje = bez označení  
Kapaliny na bázi fosfát esteru = V

### Dodatečné požadavky

(musí být dohodnuto s výrobcem)

Příklad objednání: UZZB 06-20/10

**Q-HYDRAULIKA, Rakovník**

Rabasova 2281, 269 01 Rakovník, tel./fax: 313 514 718

e-mail: [info@q-hydraulika.cz](mailto:info@q-hydraulika.cz), [www.q-hydraulika.cz](http://www.q-hydraulika.cz)